

AxI 50i – flexibilité d'impression maximale

L'imprimante jet d'encre continu (CIJ) **AxI 50i** imprime des codes de haute qualité sur pratiquement toutes les surfaces et tous les produits, qu'ils soient plats, ronds, irréguliers ou en mouvement.

L'**AxI 50i** est compatible avec les normes de l'Industrie 4.0. Le **Cloud Domino** permet d'établir des diagnostics à distance et d'avoir une visibilité 24h/24 et 7j/7 des performances de l'imprimante. L'interface utilisateur intégrée à l'écran tactile offre une expérience utilisateur exceptionnelle.

Le système d'encre sans entretien de Domino, combiné à la technologie de tête d'impression **i-Pulse** conçue pour utiliser les encres développées par Domino, offre des textes, des graphismes et des codes-barres clairs et lisibles, tout en garantissant la conformité aux réglementations.



Conçue pour un temps de disponibilité maximal

- ◆ Cette solution est simple à utiliser grâce au bouton de démarrage unique, à la surveillance et au contrôle embarqués dynamiques et au remplacement des consommables en cours de fonctionnement. Elle garantit une impression d'excellente qualité même à températures ambiantes fluctuantes.
- ◆ L'**AxI 50i** est sans entretien ; seul le module **iTechx** (ITM) doit être remplacé une fois par an. Une tâche qui prend moins de 10 minutes à l'opérateur.
- ◆ L'automatisation du codage et l'intégration aux systèmes ERP et MES existants sont pris en charge. La connexion au **Cloud Domino** offre une vue d'ensemble des performances des imprimantes et permet d'établir des diagnostics à distance.



Technologie de tête d'impression i-Pulse

- ◆ Les têtes d'impression démarrent toujours du premier coup, même après un arrêt prolongé, grâce à la technologie Domino unique d'obturation de la buse.
- ◆ Cette technologie offre la meilleure lisibilité et la meilleure fiabilité à plus grande vitesse, dans une résolution supérieure à 9 gouttes (contre 7 gouttes habituellement), et elle permet d'économiser jusqu'à 24 % d'encre grâce à la formation des gouttes d'encre optimisée.
- ◆ La tête d'impression 60 µ durable assure une qualité des codes constante.

Ajoutez de la valeur à vos produits

- ◆ Domino propose une gamme d'encres fabriquées selon les BPF (bonnes pratiques de fabrication), conformes aux dernières législations internationales pour les emballages alimentaires.
- ◆ Nos encres offrent une adhérence durable, une résistance optimale à la lumière et un contraste élevé, même sur les substrats difficiles (par ex. polyoléfines) et même en cas de traitement agressif.
- ◆ Les options respectueuses de l'environnement, la consommation d'encre réduite, l'emballage optimisé et les cartouches à vidage total réduisent le gaspillage et l'empreinte écologique.

www.domino-marquage.com



Une solution complète



Nos services sont conçus pour vous fournir des informations opérationnelles qui vous permettent d'éliminer les temps d'arrêt et de maximiser votre productivité

Assistance opérationnelle

Un niveau de service exceptionnel, où que vous soyez. Grâce à nos contrats d'extension de garantie **SafeGuard**, vous bénéficiez d'une assistance sur site de haute qualité et de conseils à distance en réalité augmentée de nos techniciens. **SafeGuard** nous permet d'être à vos côtés lorsque vous avez le plus besoin de nous.

Inspection automatique des codes

Garantie que chaque produit sortant de votre usine est correctement identifié, et libère du temps à vos opérateurs. Avec la Série R, la gamme de systèmes de vision Domino, vous pouvez de manière automatique vérifier la présence, le positionnement et la lisibilité des codes.

Logiciel de contrôle

Minimisez les erreurs grâce au logiciel Domino **QuickDesign**. Contrôlez vos codes produits à partir d'un emplacement centralisé et rationalisez les changements de produit. **QuickDesign** utilise des protocoles de communication standard et peut être intégré aux systèmes ERP existants.

Production connectée

Obtenez un aperçu de vos opérations en connectant votre imprimante au **Cloud Domino**. Obtenez des statistiques de production et recevez des alertes en cas d'erreur système. **Le Cloud Domino**, avec ses tableaux de bord, vous fournit les informations dont vous avez besoin pour exécuter vos opérations plus efficacement.



Caractéristiques techniques AxI50i

| Capacités d'impression | |
|--|--|
| Buses de tête d'impression | 60 µm |
| Vitesse – 1 ligne, 5 points (m/s)* | 5,1 |
| Taille des points (mm)** | 0,31 |
| Hauteurs d'impression (tête d'impression unique) | Jusqu'à 32 points/20 mm |
| Formats de code pris en charge | Prise en charge Unicode intégrale texte, graphismes, codes 1D et 2D |
| Spécification | |
| Interface utilisateur | Écran tactile 7 pouces |
| Longueur de l'ombilic | 3 m |
| Type de tête d'impression | Standard |
| Logiciels | QuickStep 3 |
| Ports de communication | Port USB (x1) ; port Ethernet RJ45 (x1) |
| Surveillance de l'état de l'imprimante | Témoin 4 couleurs (x1) ; alarme 3 couleurs (x1) |
| Changement des cartouches (Encre et make-up) | Reconnaissance automatique ; en 20 secondes par l'opérateur ; sans arrêt de la ligne de production |
| Entretien – Changement de l'ITM | En moins de 10 minutes par l'opérateur. Arrêt de la ligne nécessaire |
| Intervalle d'entretien*** | Généralement tous les 12 mois |
| Matériaux | Armoire en acier inoxydable 304 (5 côtés) - Porte en nylon, IP55 |
| Consommables**** | |
| Encres | Vaste gamme d'encres noires et colorées, comprenant des options pour les emballages alimentaires, les changements de couleur, les applications industrielles et encres fluorescentes sous UV |
| Volume de la cartouche d'encre | 825 ml |
| Volume de la cartouche de make-up | 1200 ml |
| Packs de configuration matérielle en option***** | |
| Pack RS232 | Port RS232 (x1) |
| Pack GPIO | E/S – 4 entrées/4 sorties (x1) |

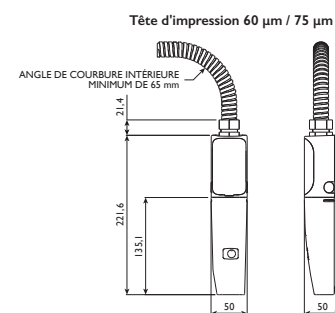
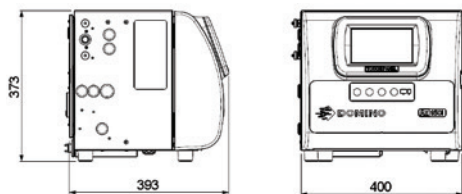

Logos et codes 2D



Polices de caractères mixtes et multilingues

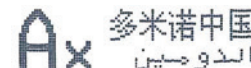

*Vitesse indiquée pour le nombre de caractères par pouce suivant --60 µm = 10 caractères. **La taille des points peut varier selon le type de substrat. ***L'intervalle d'entretien dépend du type d'encre. ****Ce produit est doté d'un système de gestion de la qualité (QMS). Par conséquent, il ne peut fonctionner qu'avec des circuits Domino et applique des mesures de sécurité dynamiques pour empêcher l'utilisation d'autres circuits que ceux de Domino. Domino réalisera régulièrement des mises à jour des circuits pour préserver l'efficacité du système. QMS. *****Selon les régions de vente.



PARLEZ À UN EXPERT

Coordonnées : domino@domino-marquage.com

Téléphone : 01 30 46 57 38

Site Web : www.domino-marquage.com