

# Impression sans contact sur films et emballages flexibles

Vous envisagez de remplacer votre codeur transfert thermique (TTO)?

La **Domino Gx 3T** est une solution d'impression à jet d'encre thermique (TIJ) ; un codage sans contact utilisant des cartouches. Elle est idéale pour imprimer sur des lignes d'emballage flexibles.

La **Domino Gx 3T** offre la même qualité de code sur votre produit pour un coût inférieur, moins de contraintes et moins de gaspillage qu'un système TTO traditionnel.

Idéale pour une large gamme d'applications sur films plastiques ou métallisés, la solution **Domino Gx 3T** s'intègre facilement et directement dans votre ligne en utilisant le même support que celui de votre TTO. Un minimum d'efforts, pour un maximum de productivité.



## Une avancée dans la durabilité

- ◆ Devenez un champion dans la réduction des déchets en divisant par 14 vos déchets de production liés au marquage.
- ◆ Non seulement vous consommerez moins, mais les cartouches de la Série Gx sont également beaucoup plus petites et plus faciles à recycler que les rubans.

**93%**  
Réduction de déchets

## Une avancée dans la diminution des coûts d'exploitation

- ◆ Plus de 50 % d'économies sur les applications de codage avec des textes de 1 et 2 lignes.\*
- ◆ En utilisant les fonctions d'économie d'encre de la Série Gx, vous pouvez encore réduire davantage votre consommation.
- ◆ Libérez de l'espace de stockage : les rubans transfert thermique sont plus encombrants que les petites cartouches TIJ, ce qui signifie une réduction ou une réutilisation de l'espace de stockage.

**50%**  
Réduction de coûts

## Une avancée dans l'expérience utilisateur

- ◆ Les cartouches plug-and-play permettent des changements ultra rapides des consommables, éliminant ainsi le montage parfois délicat des rubans.
- ◆ Grâce à l'interface utilisateur intuitive **QuickStep 3** et à l'écran tactile de Domino, vous pouvez rapidement ajuster les paramètres ou créer un nouveau masque d'impression.
- ◆ La Série Gx est simple à utiliser, nécessite moins d'interventions et offre une solution sans maintenance.

**75%**  
Réduction des efforts

\*Tous les chiffres obtenus sont basés sur une gamme représentative d'applications de codage de texte, les résultats réels peuvent varier selon l'application ou la ligne

[www.domino-marquage.com](http://www.domino-marquage.com)

# Moins de déchets, moins de coûts, moins de contraintes

Notre solution **Domino Gx 3T** s'intègre dans votre support TTO existant. Il peut être personnalisé pour s'adapter à différentes hauteurs et tailles.

Remplacer votre ancien TTO et monter la solution **Domino Gx 3T** avec les têtes d'impression jet d'encre thermique est simple et rapide et vous êtes prêts à imprimer à nouveau.

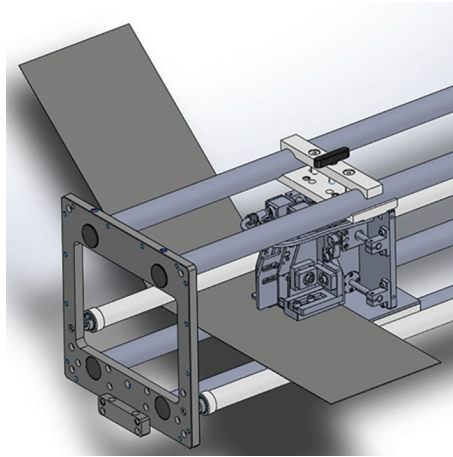
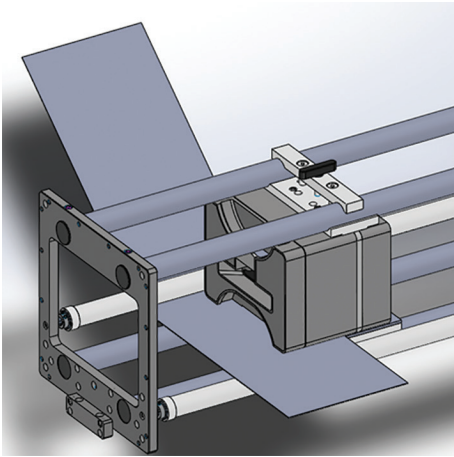

## Caractéristiques techniques

<b>Contrôleur</b>	<b>Gx I 50i</b>
	Écran tactile 7 pouces, 2 têtes d'impression/contrôleur
<b>Support 3T</b>	
Mesures standard	Largeur 200mm / hauteur 160mm; Le support est personnalisable en fonction de l'application
Montage	Les points de fixation correspondent aux points de fixation TTO; Plaque d'adaptation pour un réglage supplémentaire de la hauteur
Orientations d'impression	Vers le bas et jusqu'à un angle de 90°
<b>Spécifications d'impression</b>	
Hauteur d'impression	12,7 mm par tête d'impression; max 25,4 mm sur 2 têtes d'impression
Vitesse et résolution d'impression	de 300m/min à 60dpi à 30m/min à 600dpi
Câbles de tête d'impression	1,5, 3, 6, 12 ou 25 m
Connexions externes	1 codeur; E/S pour balises, détecteurs de produits ou autres, 2 ports USB (type A), RS232C, 2x LAN
Alimentation électrique	100-240 V AC, 50-60 Hz, 2 A
Communication	Dynamark / EDC (en série, TCP/IP, USB)

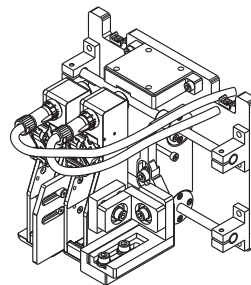
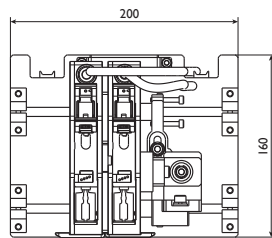
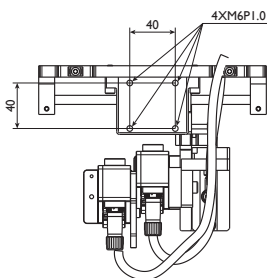
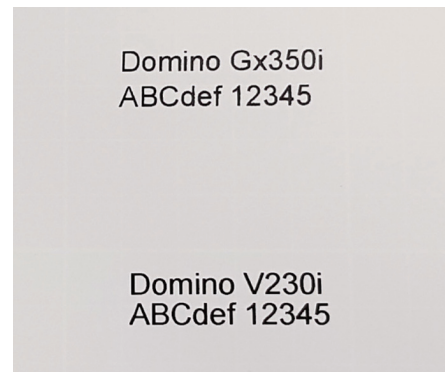

An enclosure may eventually be made available



CONTACTER UN EXPERT  
 Contact : [domino@domino-marquage.com](mailto:domino@domino-marquage.com)  
 Téléphone : +33 1 30 46 57 38  
 Site Web : [www.domino-marquage.com](http://www.domino-marquage.com)



Serie Gx